

Obrázek 2



Kryt pod motor

1.0228.00

KIA MAGENTIS II



Kryt 1.0228.00

Aplikovatelnost: KIA MAGENTIS II, r. v. 2005-2011

Kompletnost:

№	Název	Označení	Počet	Poznámky
1	Ochranný plech	460	1	
2	Držák	189	1	
3	Šroub	M10x25	4	
4	Šroub	M10x70	2	
5	Šroub	M8x16	2	
6	Gumový nárazník	30	4	
7	Destička	016	2	(pro šrouby M10x70)
8	Podložka	A10	6	
9	Podložka	A8	2	
10	Víčko	CTII.8.003.279	1	

Schéma montáže krytu pod motor

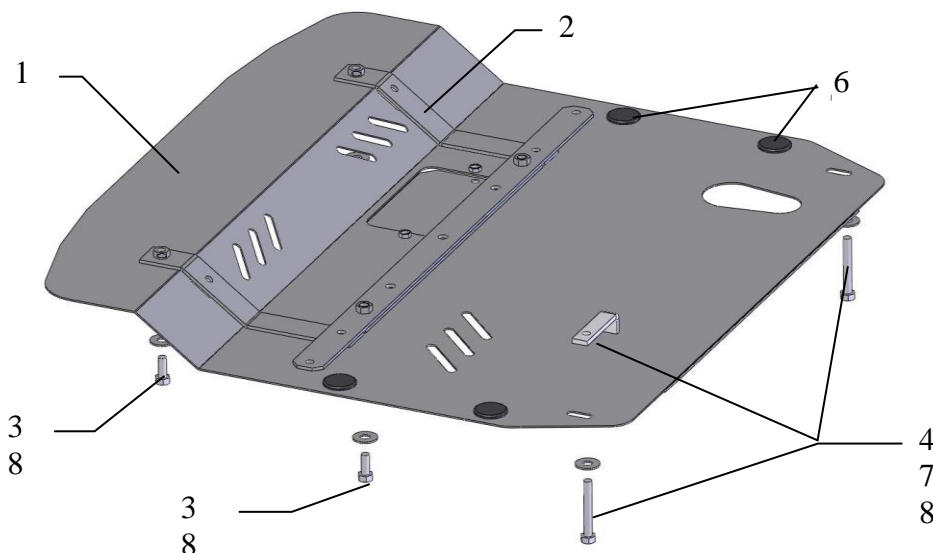

Kryt chrání motor, převodovku, chladič motoru.
Kryt má otvor na výměnu oleje a víčko na výměnu olejového filtru.

Montáž krytu

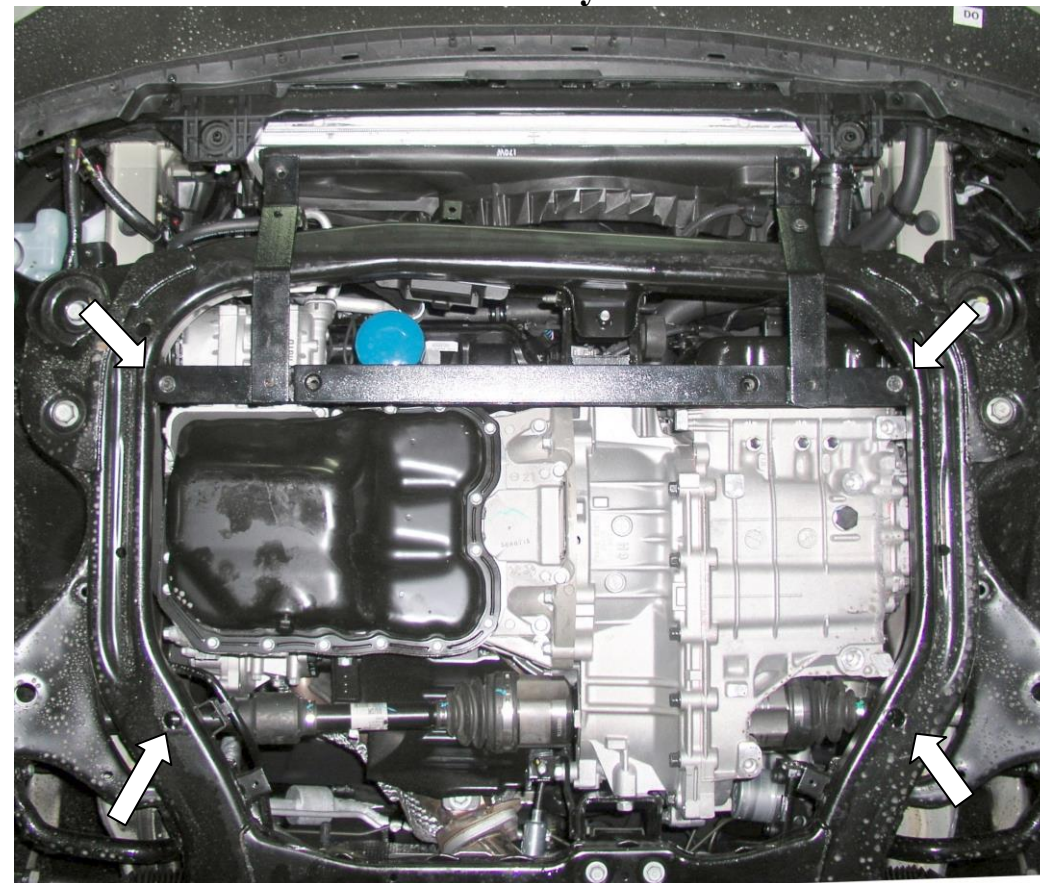

Obrázek 1

1. Demontovat stávající plastový kryt, viz obr. 1.
2. Namontovat držák 2 do stávajících otvorů v rámě motoru pomocí stávajících (mateřských) šroubů M6, viz obr. 1.
3. Namontovat ochranný plech 1 a **neutahovat při tom** spoj. materiál takvým způsobem: plech v přední části připevnit k držáku 2 pomocí šroubů 3, v zadní části k rámu motoru pomocí šroubů 4 a destiček 7.
4. Veškerý spojovací materiál utáhnout, viz obr. 2.

Pozor!: Po montáži zkontrolovat zda ochranný plech nedotýká pohyblivých částí motoru.